

# Dvouodičový digitální interkomový systém

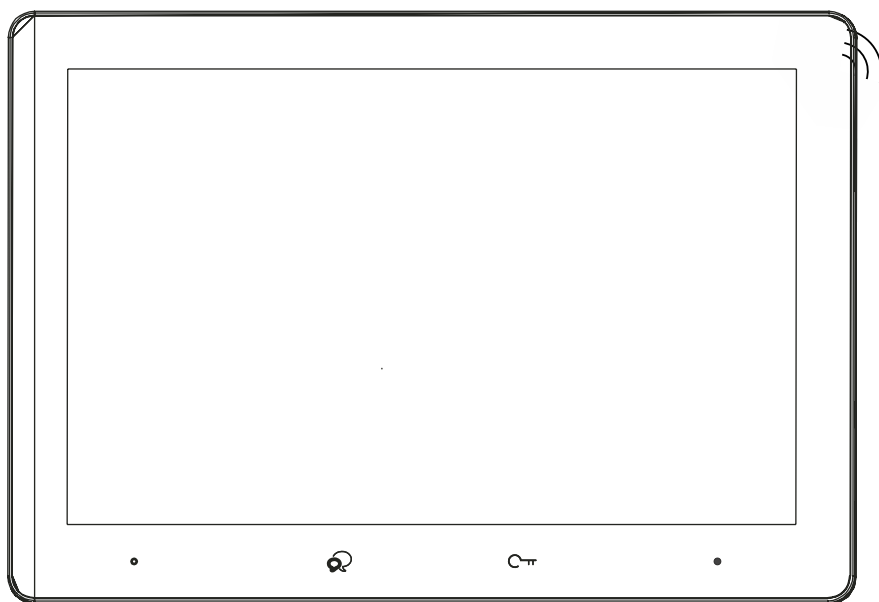

PM-D2D11

10" IPS TFT MONITOR

Před použitím zakoupeného výrobku si pečlivě přečtěte tento návod a dobře si jej uschovejte pro budoucí použití. Vyhrazujeme si právo kdykoli bez předchozího upozornění změnit specifikace uvedené v tomto návodu.

# 1. Součásti a funkce

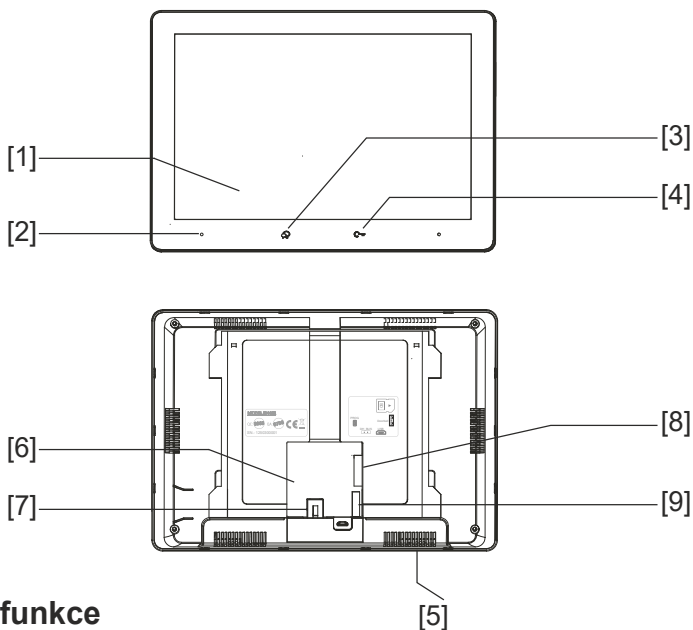

## Klíčové funkce

Č.	Položka	Popis
[1]	Digitální dotykový LCD displej	Podrobnosti naleznete na další straně Zobrazení obrazu návštěvníků
[2]	Indikační LED	Zobrazení stavu monitoru
[3]	Tlačítko hovoru	Stisknutím tlačítka můžete komunikovat s návštěvníkem. Stiskněte pro zobrazení náhledu v pohotovostním režimu.
[4]	Tlačítko odemknutí	Odemknutí dveří
[5]	Reproduktor	Vyzvánění tónů, audia a alarmů
[6]	Tlačítko pro spuštění	Pro aktualizaci firmwaru
[7]	2 drátový konektor	BUS sběrnice
[8]	Slot pro SD kartu	Slouží k vložení karty micro-SD
[9]	Konektor terminálu	SW+, SW-: Port pro připojení dalšího zvonku. 12V, GND: Port pro připojení externího zvukového zvonku.

## 2. Montáž

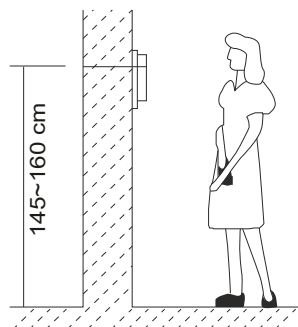
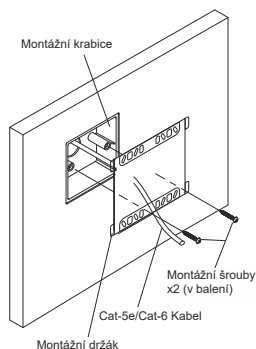

Doporučená výška instalace je 145~160 cm.

1. Pomocí šroubů připevněte montážní držák k montážní krabici na stěnu.
2. Připojte 2 vodiče k jednotce.
3. Namontujte jednotku na montážní držák a ujistěte se, že je jednotka pevně připevněna k montážnímu držáku.

## 3. Hlavní nabídka

Hlavní nabídka je výchozím bodem pro používání všech aplikací na monitoru.

V pohotovostním režimu se dotkněte libovolného místa na obrazovce monitoru, zobrazí se hlavní menu:

# Hlavní nabídka PM-D2D11

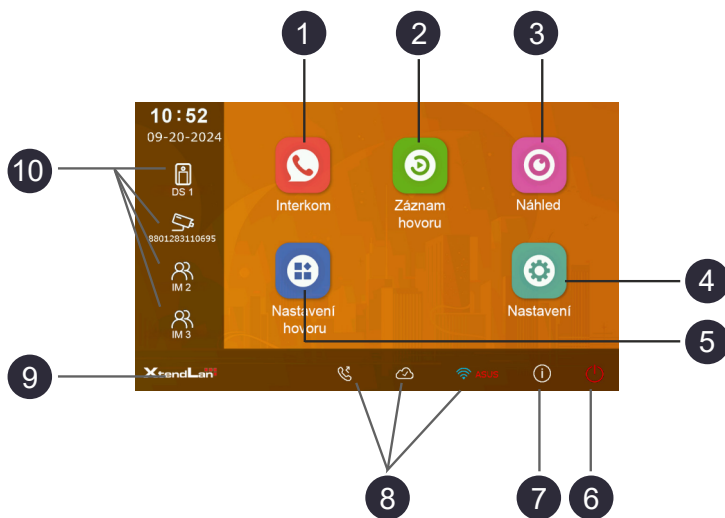

## 1 Ikona Interkomu

Umožňuje volat jiné vnitřní stanice.

## 2 Ikona Záznam hovoru

Umožňuje zobrazit záznam hovoru.

## 3 Ikona Náhled

Umožňuje náhled dveřní stanice a kamery.

## 4 Ikona Nastavení

Slouží ke změně nastavení vnitřní stanice.

## 5 Ikona Nastavení hovoru

Umožňuje aktivovat funkce Nerušit a Přesměrování.

## 6 Ikona vypnutí

Dotykem vypnete obrazovku

## 7 Ikona (i) - o zařízení

Umožňuje zobrazit informace o zařízení.

## 8 Stavová lišta

Zobrazuje ikony, které označují stav vnitřní stanice.







## 9 Logo

Ve výchozím nastavení se zobrazuje „XtendLan“. Označuje značku vnitřní stanice.



## 10 Okna zkratk

Dotykem přejděte přímo na příslušné položky.

## 4. Ikony stavové lišty

Ikona	Popis	
	Zmeškaný hovor	Zobrazí se, pokud máte zmeškaný hovor. Klepnutím zobrazíte zmeškaný hovor.
	Nerušit	Označuje, že zařízení je v režimu „Nerušit“.
	Přesměrování hovoru	Označuje, že zařízení je v režimu „Přesměrování hovorů“.
	Zařízení online	Označuje zařízení online nebo nepřipojené k internetu.
	Aplikace TUYA v pořádku	Označuje, že zařízení je připojeno k aplikaci TUYA.
	Aplikace TUYA není v pořádku	Označuje, že zařízení není připojeno k aplikaci TUYA.
	Počkejte, až aplikace TUYA provede skenování	Označuje, že připojení zařízení čeká na propojení s aplikací TUYA.

### Další ikony stavu

Ikona	Popis	
	Hovor	Označuje, že zařízení je ve stavu „Hovor“.
	Odemknout	Označuje, že jsou otevřené příslušné dveře.

## 5. Přijetí hovoru

Než přijmete hovor, vnitřní stanice zvoní. Na displeji se zobrazí obrázek.

1. Dotkněte se ikony  nebo stiskněte tlačítko  (**Hovor**) .

- Mluvte do mikrofonu ve vzdálenosti asi 50 cm.
- Začněte s návštěvníkem komunikovat po dobu 90 sekund.

2. Po skončení klepněte na ikonu  nebo stiskněte tlačítko  (**Hovor**) .

Funkce dostupné během hovoru

- Otevření dveří

### Poznámky:

#### 1. Přijetí hovoru během hovoru s dveřní stanicí

- Volání z jiných dveřních stanic je zakázáno
- Ukončete aktuální hovor, abyste mohli přijmout nový hovor

#### 2. Přijem hovoru během hovoru s jinými monitory

- Hovor se okamžitě přeruší, volání zní normálně.
- Na obrazovce se zobrazí videozáznam z dveřní stanice, lze mluvit a odemknout.

## 6. Monitorování

V této části můžete sledovat svůj domov pomocí jedné z kamer v bytě, ve společných prostorách (např. garáže, zahrada) a u vchodu.

1. V hlavním menu klepněte na ikonu „**Náhled**“ .
2. Vyberte požadovanou možnost klepnutím.
  - Umožňuje vybrat dveřní stanici nebo IP kameru (pokud je v systému nainstalováno více dveřních stanic nebo IP kamer).
3. Vyberte požadovanou kameru.
4. Po dokončení klepněte na tlačítko  na panelu.

\* Během sledování lze zobrazit obraz, ale není slyšet zvuk.

Funkce dostupné během monitorování:

- Otevření dveří

Poznámka: Klepnutím na rychlé akce monitoru můžete přímo sledovat příslušnou kameru (pokud jsou rychlé akce monitoru nastaveny v okně zkratk).

## 7. Oblíbená nastavení

V této části můžete nastavit své oblíbené položky.

1. V hlavním menu klepněte na ikonu „**Náhled**“ .
  - Zobrazí se seznam dostupných kategorií nastavení.
2. Vyberte položku „Náhled“.
3. Klikněte na levý horní roh položky, kterou chcete vybrat, a zobrazí se ikona  „**★**“ .
4. Pokud chcete funkci zrušit, klikněte znovu na levý horní roh.



## 8. Uskutečňování hovorů

Můžete volat do jiných bytů, na dveřní stanice i do jiných pokojů ve vlastním bytě.

Ať už hovor přijme kterýkoli monitor, můžete během hovoru využívat mnoho funkcí popsaných v části Funkce dostupné během hovoru.

### Volání na jmenný seznam pomocí jmenného seznamu

1. V hlavním menu klepněte na ikonu „**Interkom**“ .
  - Zobrazí se seznam dostupných položek.
2. Vyberte „Jmenný seznam“ .
  - Pokud to systém umožňuje, zobrazí se seznam jmen.
3. Vyberte požadované jméno.
  - Přímé volání.

### Vnitřní volání

Pokud máte monitory nainstalované v různých místnostech ve vašem domě, můžete tyto místnosti vyvolat a systém používat jako interkom.

1. V hlavním menu klepněte na ikonu „**Interkom**“ .
  - Zobrazí se seznam dostupných položek.
2. Vyberte možnost „Vnitřní volání“ .
  - Zobrazí se seznam.
3. Vyberte požadovanou adresu.
  - Přímé volání.

## 9. Zobrazení záznamu hovoru

Monitor zaznamenává informace o hovorech z dveřní stanice.

1. V hlavním nabídce klepněte na ikonu „**Záznam hovorů**“.
2. Vyberte požadované klepnutím.
  - Příchozí: Zobrazí se všechna volání z dveřní stanice.  
Klepnutím na požadovaný záznam se přehraje video.  
\*Pokud byly hovory zmeškané, bliká dioda.
  - Smazat vše: Vymaže všechny záznamy o volání.

## 10. Režim Nerušit

Pokud nechcete být během určitého období rušeni, můžete nastavit režim Nerušit.

1. V hlavním menu klepněte na možnost ikony „**Nastavení hovoru**“.
2. Vyberte požadované klepnutím.
  - Nerušit 8H: Nastaví režim Nerušit na 8 hodin.
  - Nerušit vždy: Nastaví režim Nerušit vždy.

Poznámka:

\* Indikátor nerušit změní barvu ze zelené na červenou, což znamená, že byla aktivována funkce nerušit.

\* Tato funkce se po výběru okamžitě aktivuje a na stavové liště hlavního menu se zobrazí ikona „“.

## 11. Přesměrování hovorů

Volání z dveřní stanice lze přesměrovat na váš chytrý telefon. Upozorňujeme, že tato funkce vyžaduje připojení k internetu přes Wi-Fi (PM-D2D11) nebo kabelové připojení (doplňkové příslušenství PA-D2D-LAN pro PM-D2D11).

1. V hlavní nabídce klepněte na „**Nastavení hovorů**“ ikonu.
2. Vyberte požadované klepnutím.
  - Přesměrování hovorů, pokud není přijatý: Pokud nikdo neodpoví do 30 sekund od přijetí hovorů, z dveřní stanice přesměruje hovor na chytrý telefon. V tomto režimu se otevře obrazovka a během přesměrování se zobrazí obraz z dveřní stanice. Pokud monitor v tomto okamžiku hovor přijme, přesměrování se ukončí jednou.
  - Vždy přesměrovat hovor: Při přijetí hovorů ze dveřní stanice se hovor přesměruje vždy na chytrý telefon. V tomto režimu monitor po úspěšném přesměrování vypne obrazovku, ale můžete jej i nadále používat normálně.

Poznámka:

\* Pokud přesměrujete hovor na chytrý telefon prostřednictvím SIP serveru, je třeba vybrat jeden z nich.

\* Tato funkce se po výběru okamžitě aktivuje a na stavové liště hlavního menu se zobrazí ikona „“.

## 12. Změna nastavení monitoru

1. V hlavní nabídce klepněte na ikonu „**Nastavení**“.
  - Zobrazí se seznam dostupných kategorií nastavení.
2. Vyberte požadované klepnutím.
3. Vyberte požadovanou kategorii nastavení.
4. Změňte nastavení podle potřeby.
5. Klepněte na ← /  pro uložení nového nastavení.

## Seznam nastavení

 Výběr vyzván.>	<a href="#">Hlasitost vyzvánění</a> <a href="#">Doba vyzvánění</a> <a href="#">Vyzvánění dveř. stanice</a> <a href="#">Vyzvánění zvonku</a> <a href="#">Vyzvánění interkomu</a> <a href="#">Vyzvánění vnitř. hovoru</a>
 Všeobecné >	<a href="#">Datum a čas</a> - <a href="#">Jazyk</a> - <a href="#">Nastavení monitorování</a> - <a href="#">Název</a> - <a href="#">Nastavení zástupců</a> - <a href="#">SD karta</a> - <a href="#">Tón tlačítek</a> - <a href="#">Přesměrování videa</a>
 Instalač. menu	<a href="#">Adresa zařízení</a> - <a href="#">Parametry</a> - <a href="#">Aktualizace</a> - <a href="#">Vzdálené nastavení</a> - <a href="#">Obn. tovární nastavení</a> - <a href="#">Typ aplikace</a>
 Správce >	<a href="#">Nastavení WLAN</a> - <a href="#">Konfigurace SIP</a> - <a href="#">Kód pro odemknutí</a>
 Ext. jednotka >	<a href="#">IPC kamera</a> - <a href="#">WLAN IPC kamera</a>

### Příklad: nastavení „Vyzvánění dveř. stanice“

1. V hlavním menu klepněte na ikonu „**Nastavení**“ .
  - Zobrazí se seznam dostupných kategorií nastavení.
2. Vyberte „Výběr vyzván.“ a poté klepněte na položku „Vyzvánění dveř. stanice“ .
  - Zobrazí se seznam dostupných melodií.
3. Vyberte požadovanou melodii a klepněte na ni.
4. Klepněte na ikonu ← / 🏠 pro uložení nového nastavení.

**Hlasitost vyzvánění:** nastavte hlasitost vyzvánění

**Doba vyzvánění:** nastavení doby vyzvánění

**Vyzvánění dveř. stanice:** vyzváněcí tón z dveřní stanice

**Vyzvánění zvonku:** vyzváněcí tón ze zvonku u dveří

**Vyzvánění interkomu:** vyzváněcí tón z interkomu jiného bytu

**Vyzvánění vnitř. volání:** vyzváněcí tón z interkomu ve vašem bytě

### **Příklad:** nastavení „Datum a čas“

1. V hlavním nabídce klepněte na ikonu „**Nastavení**“ .
  - Zobrazí se seznam dostupných kategorií nastavení.
2. Vyberte položku „Všeobecné“ a klepněte na položku „Datum a čas“ .
  - Zobrazí se rozhraní pro nastavení data a času.
3. Vyberte a změňte nastavení podle potřeby.
4. Klepněte na ikonu ← / 🏠 pro uložení nového nastavení.

**Typ datumu:** 2 režimy zobrazení: měsíc/den/rok a den/měsíc/rok

**Typ času:** 2 režimy zobrazení: Formát času 12H a Formát času 24H.

**Datum:** Dotykem nastavte datum.

**Čas:** Dotykem nastavte čas.

**Internetový čas:** Klepnutím synchronizujete systémový čas.

### **Příklad:** nastavení „Jazyk“

1. V hlavním nabídce klepněte na ikonu „**Nastavení**“ .
  - Zobrazí se seznam dostupných kategorií nastavení.
2. Vyberte položku „Všeobecné“ a poté klepněte na položku „Jazyk“ .
  - Zobrazí se rozhraní jazyka.
3. Vyberte a změňte nastavení podle potřeby.
4. Klepněte na ikonu ← / 🏠 pro uložení nového nastavení.

### **Příklad:** „Nastavení zástupců“

1. V hlavním menu klepněte na ikonu „**Nastavení**“ .
  - Zobrazí se seznam dostupných kategorií nastavení.
2. Vyberte položku „Všeobecné“, přejděte na další stránku a klepněte na položku „Zástupce“ .
  - Zobrazí se rozhraní nastavení zástupce.
3. Vyberte typ funkce, pro kterou chcete přidat/odebrat zástupce.
4. Klepněte na ← / 🏠 pro uložení nového nastavení.

**Poznámka:** Další nastavení se vztahují k typu systému. Proved'te nastavení podle funkcí, které nabízí váš systém.

# 13. Připojení k internetu

## 13.1 Připojení Wi-Fi

1. V hlavním menu klepněte na ikonu „**Nastavení**“ .  
- Zobrazí se seznam dostupných kategorií nastavení.
2. Vyberte možnost „**Správce**“.
3. Zvolte „**Nastavení WLAN**“.
4. Zapněte přepínač Wi-Fi a systém vyhledá Wi-Fi.
5. Vyberte požadovanou síť Wi-Fi a zadejte heslo pro připojení.
6. Klepněte na ikonu ← / 🏠 pro uložení nového nastavení.

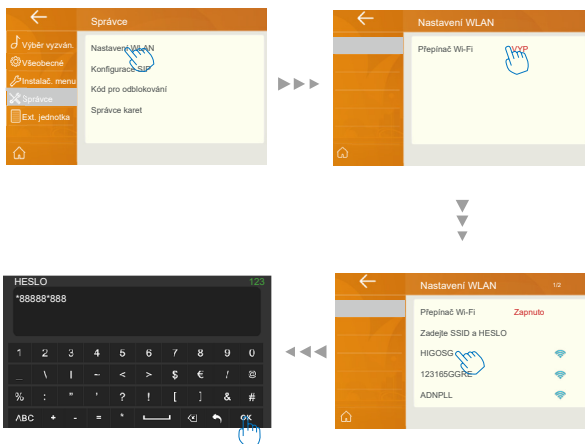

## 14. Nastavení adresy

1. V hlavním nabídce klepněte na ikonu „**Nastavení**“ .  
- Zobrazí se seznam dostupných kategorií nastavení.
2. Vyberte položku „Instalač. menu“ a poté klepněte na položku „Adresa zařízení“.
3. V případě potřeby zadejte heslo (ve výchozím nastavení je 66666666).

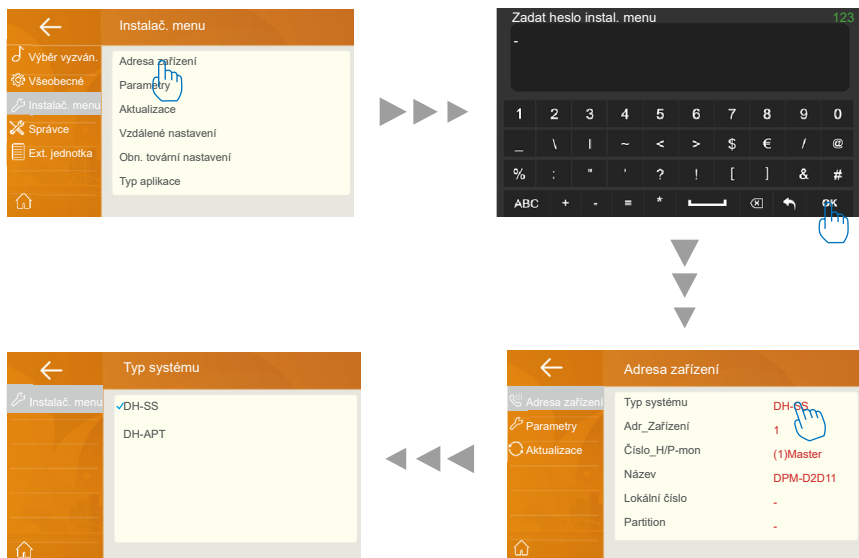

### Typ systému:

„DH-SS“: Pro malé systémy, které podporují max. 4 dveřní stanice (s 1-4 tlačítky pro volání) a 8 monitorů.

„DH-APT“: Podporuje max. 64 bytů.

Pro typ systému „DH-SS“

**Adr\_Zařízení:** Číslo místnosti od 1 do 8.

**Číslo\_H/P-mon:** Vstup pro nastavení master a slave, od 01 do 04, 01 master, ostatní slave.

**Název:** Název monitoru.

**Lokální číslo:** Další volací kódy.

Pro typ systému „DH-APT“

**RM\_Nbr:** Nastavte číslo místnosti zadáním nebo výběrem ze seznamu, od 1 do 64

**Číslo\_H/P-mon:** Nastavte adresu master nebo slave. Nejprve zadejte číslo místnosti, poté vyberte adresu M/S. 01 je master, ostatní jsou slave.

**Název:** název monitoru

**RM\_Nbr:** další volací kódy

**Global\_Číslo:** vyhrazeno

**Aktual. číslo\_Hovoru ze zdrojů:** aktualizovat číslo hovoru ze seznamu dveřních stanic

**Obnovit výchozí nastavení Call\_Nbr:** obnovit a uvolnit nastavení adresy

## 15. Aktualizace

1. V hlavním menu klepněte na „**Nastavení**“ .  
- Zobrazí se seznam dostupných kategorií nastavení.
2. Vyberte „Instalač. menu“ a poté klepněte na položku „Aktualizace“.
3. Zadejte heslo instalačního programu (výchozí hodnota je 66666666)
4. Zadejte kód pro stáhnutí: 481-asm

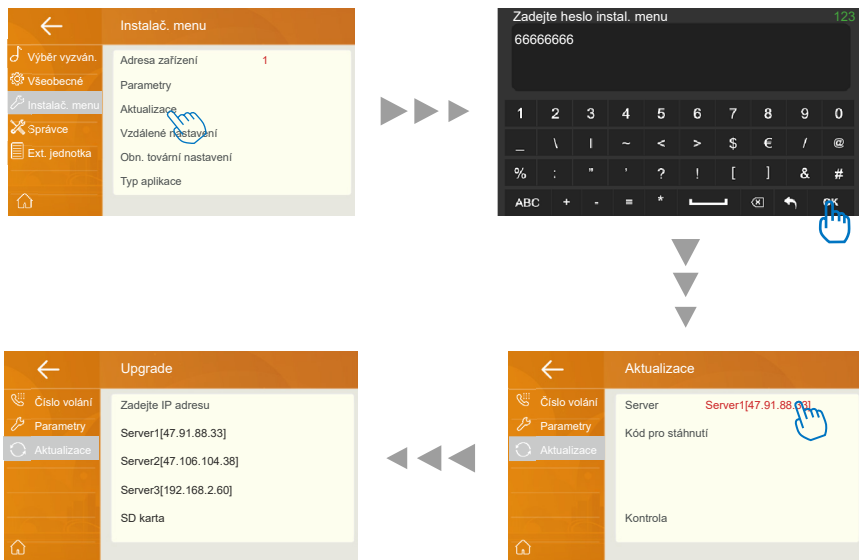

Klepnutím na „Server“ vyberte zdroj firmwaru, aktualizace firmwaru může pocházet z níže uvedených zdrojů, klepněte na zdroj:

1. Cloud server

Cloud server vyžaduje připojení k internetu.

**Server1[47.91.88.33]**

**Server2[47.106.104.38]**

2. Místní LAN server3 (rezervováno)

**Server3[192.168.2.60] #IX-Builder výchozí IP**

**[Zadejte IP adresu]**

3. SD karta

Nahraje firmware z vložené SD karty. Zkopírujte firmware na SD kartu do složky **sdUpgrade** před aktualizací.

„Kód pro stáhnutí“ by měl být již zobrazen. Nakonec klepněte na „Kontrola“ a načtete informace o aktualizaci ze zdroje.

S tipy na obrazovce, jak je uvedeno níže:

**Vložte SD kartu.** #Některé aktualizace jsou příliš velké a vyžadují SD kartu pro uložení firmwaru.

**Neshoda typu.** #Byla nalezena aktualizace firmwaru, ale není vhodná pro toto zařízení.

**Chyba stahování.** #Zkontrolujte síťové připojení.

**Žádný soubor!** #Zdroj byl zkontrolován, ale není třeba aktualizovat firmware

Zařízení přejde do aktualizace automaticky, během aktualizace nevypínejte napájení.

## 16. Jak přidat IP kameru k IP monitoru

### Příprava

Vyberte příslušnou IP kameru pro přístup k systému na vyžádání. Nastavte parametry IP kamery.

### Videokodek

IP kameru Onvif lze přidat do monitoru D2D, pokud tato IPC podporuje následující video kodek: H264B/H264/H264H

- \* 1. Dekódování MJPEG není podporováno.
- 2. Některé IPC mohou podporovat audio i video streamy, vyberte prosím video stream.

### Před nastavením připojení k monitoru D2D přednastavte IP kameru

Nastavení jednotlivých značek IP kamer se liší.

Nastavte následující položky podle skutečné situace.

### Sít'

V závislosti na systému vyberte nastavení DHCP nebo STATIC.

### Video

Každý typ streamu je třeba nastavit samostatně.

	Hlavní stream (Celá obrazovka)	Tri-Stream (Zobrazení aplikace)
Kódování	Podporován je pouze formát H264	
Rozlišení	1280*720	320*240
FPS (snímky za sekundu)	přijatelný rozsah nastavení: 15 ~ 18, 15 je doporučeno	
Datový tok	700~1024 kbs	512 kbs ~ 640 kbs
Ovládání bitové rychlosti	CBR je doporučeno	

# Přidejte IP kameru k PM-D2D11

## 1. Vyberte správné menu podle aktuální situace

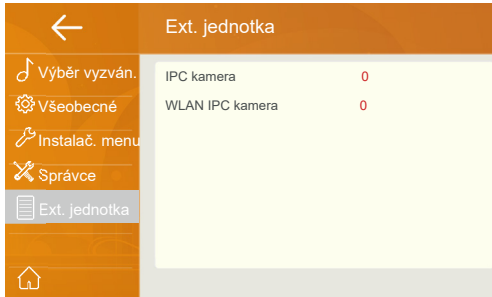

Je důležité, aby monitor byl připojen ke stejnému routeru jako IPC kamera.

Bez příslušenství PA-D2D-LAN: Monitor PM i IP kamera jsou bezdrátově připojeny ke stejnému routeru, vyberte WLAN IPC kameru, kterou chcete přidat.

S příslušenstvím PA-D2D-LAN: IP kamera je připojena k PA-D2D-LAN kabelem CAT5 (poznámka: PA-D2D-LAN lze nainstalovat kdekoli na dvou vodičové sběrnici), vyberte kameru IPC, kterou chcete přidat.

1. Pomocí příslušenství PA-D2D-LAN připojte pouze 1 ks IP kamery přímo k systému videovrátných.
2. Pomocí příslušenství PA-D2D-LAN připojte k POE přepínači a poté k tomuto POE přepínači připojte maximálně 16 IP kamer.

Viz níže uvedené příklady:

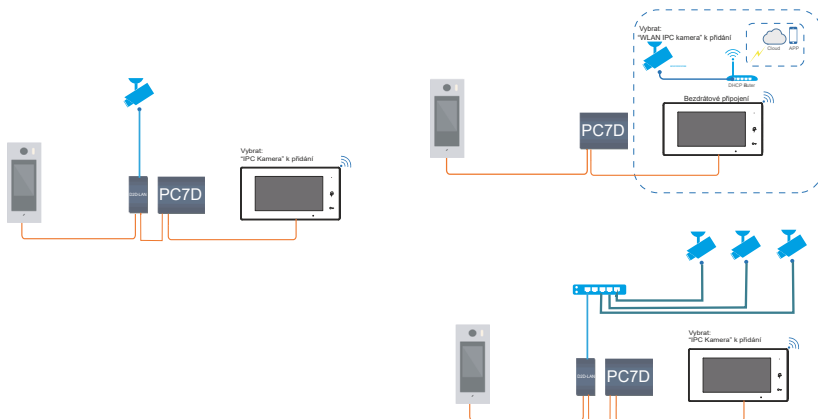

**2. Přidat pomocí vyhledávání nebo ručně.**

**3. Přihlášení**

**4. Uložit**

### **Odstranit IP kameru**

Hlavní menu → Nastavení → Ext.Jednotka → IPC kamera / Wlan IPC kamera  
→ Vyberte → Vymazat

## **17. Připojit k aplikaci**

1. Stáhněte si aplikaci TUYA Smart Life, vyhledejte „Tuya smart life“ v obchodě Play / App store nebo naskenujte níže uvedený QR kód. Zaregistrujte se podle pokynů v aplikaci.



2. Na monitoru klepněte na ikonu mraku a poté na „Zobrazit QR pro skenování“ a v aplikaci Tuya Smart Life klepněte na ikonu „přidat“ v pravém horním rohu, naskenujte a poté naskenujte QR kód.

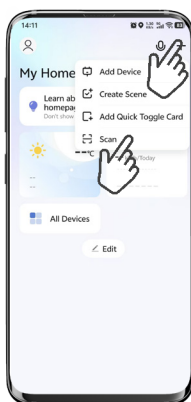

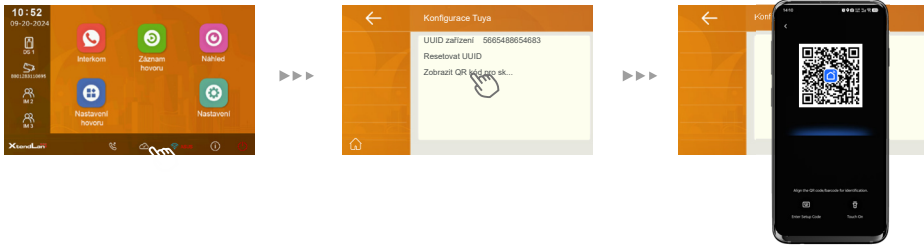

3. Nastavení scény volání v hlavním menu klepněte na „Scéna volání“ a poté vyberte „Vždy přeměrovat hovor“. Hovor bude přeměrován do aplikace.

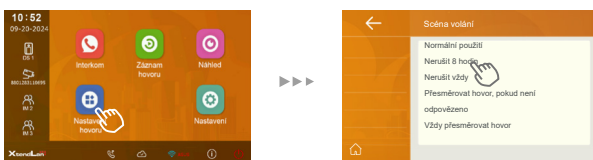

4. Pro lepší funkci přepněte aplikaci na obousměrnou komunikaci.

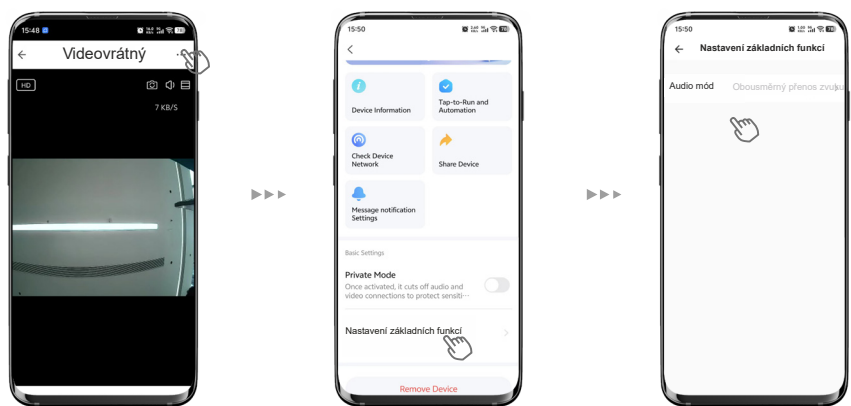

## 18. Resetujte aplikaci TUYA

Resetování aplikace TUYA prostřednictvím monitoru vynutí odhlášení aktuálně připojené aplikace, abyste ji mohli znovu propojit.



V nabídce nastavení aplikace klepněte na resetovat aplikaci TUYA a zadejte heslo, čímž se zařízení resetuje a restartuje.

Dříve připojená aplikace bude v centru zpráv informována, že zařízení bylo odstraněno z důvodu resetování.

## 19. Specifikace

Napájení:	DC 20~28V
Spotřeba energie:	Pohotovostní režim 1,5 W; provozní režim 4 W
Monitorovací obrazovka:	10" IPS TFT
Rozlišení displeje:	Rozlišení 1280 × 800
Typ kabelu:	2-vodičový
Délka kabelu:	100 m
Provozní teplota:	-10°C až +50°C
Rozměry:	176 (V) × 252 (Š) × 17 (H) mm

## 20. Upozornění

- 1) Všechny součásti musí být chráněny před silnými vibracemi. Nesmí docházet k nárazům, úderům ani pádům.
- 2) Čištění provádějte měkkým bavlněným hadříkem, nepoužívejte organických impregnačních ani chemických čisticích prostředků. V případě potřeby použijte k odstranění prachu malé množství čisté vody nebo zředěného mýdlového roztoku.
- 3) Videomonitor nesmí být umístěn příliš blízko magnetického pole, např. mikrovlnné trouby, televizoru, počítače atd.
- 4) Monitor chraňte před vlhkostí, vysokými teplotami, prachem, žíravými a oxidačními plyny, aby nedošlo k nepředvídatelnému poškození.
- 5) Používejte pouze správný adaptér dodaný výrobcem nebo schválený výrobcem.
- 6) Dejte pozor na vysoké napětí uvnitř výrobků, servis svěřujte pouze vyškolenému a kvalifikovanému odborníkovi.

Před použitím zakoupeného výrobku si pečlivě přečtěte tento návod a dobře si jej uschovejte pro budoucí použití. Vyhradujeme si právo kdykoli bez předchozího upozornění změnit specifikace uvedené v tomto návodu.