

PM-D236

Monitor dvou-vodičového systému videovrátných
s podporou externích modulů pro GSM/PSTN, paměti, externí kamery



Základní vlastnosti monitoru

- barevný displej, 3,5", TFT, 320x234
- hlasitý reproduktor, mikrofon
- tlačítko TALK
- tlačítko MONITOR pro volbu mezi kamerami
- tlačítko MENU se směrovými šipkami
- tlačítko pro 1. a 2. zámek, a tlačítko pro světlo
- INTERKOM (přes menu)
- monitor automaticky zhasne pokud do 30s nikdo hovor nepřijme
- Monitor podporuje modul TPC, TPS, GSM (přesměrování na telefon), modul SC6V (paměťový modul), SCU (kamerový modul)

- rozměry 220x105x20mm (v x š x h)
- nastavení hlasitosti zvonění, hlasitosti hovoru
- nastavení jasu, barevnosti, poměru obrazu 16:9/4:3
- 8 volitelných tónů pro venkovní zvonění a 8 tónů pro interkom
- nastavení doby zobrazení kamery 30s - 10 minut
- nastavení doby na rozepnutí zámku 1s - 9s

Instalace monitoru

Monitor instalujte v ergonomické výšce a na místě, kde je k němu vhodný přístup. Adaptér pro uchycení přišroubujte šrouby s hmoždinkami na zeď, skrz provlečený kabel připojte k monitoru.

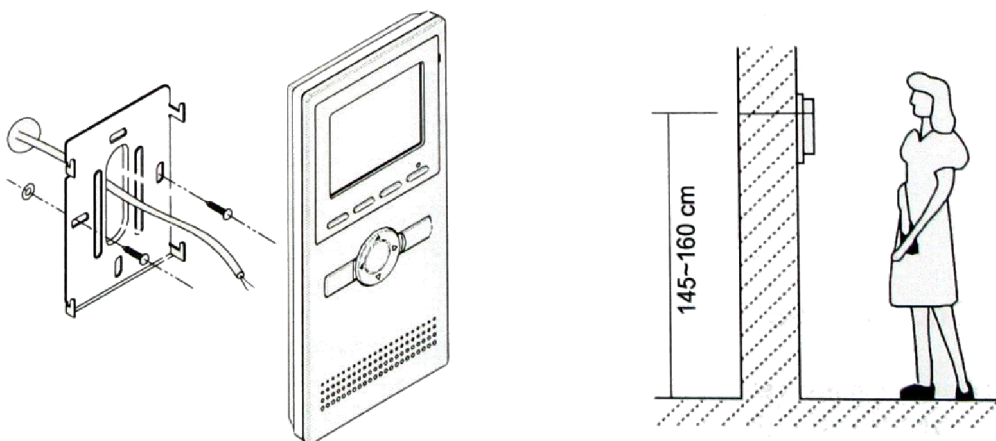

- odnímatelný kovový rám, připevnění vruty na stěnu
- monitor se připojí na dvoudrátovou domovní sběrnici pomocí šroubových svorek (2 polová svorkovnice)
- obvykle se k monitoru rovněž připojí i bytový zvonek
- napájení je poskytováno z domovní sběrnice, 24 VDC, příkon 1W v klidu, 15W při komunikaci
- napájení poskytované externímu bytovému zvonku 12V DC, 100mA

Popis ovládacích prvků

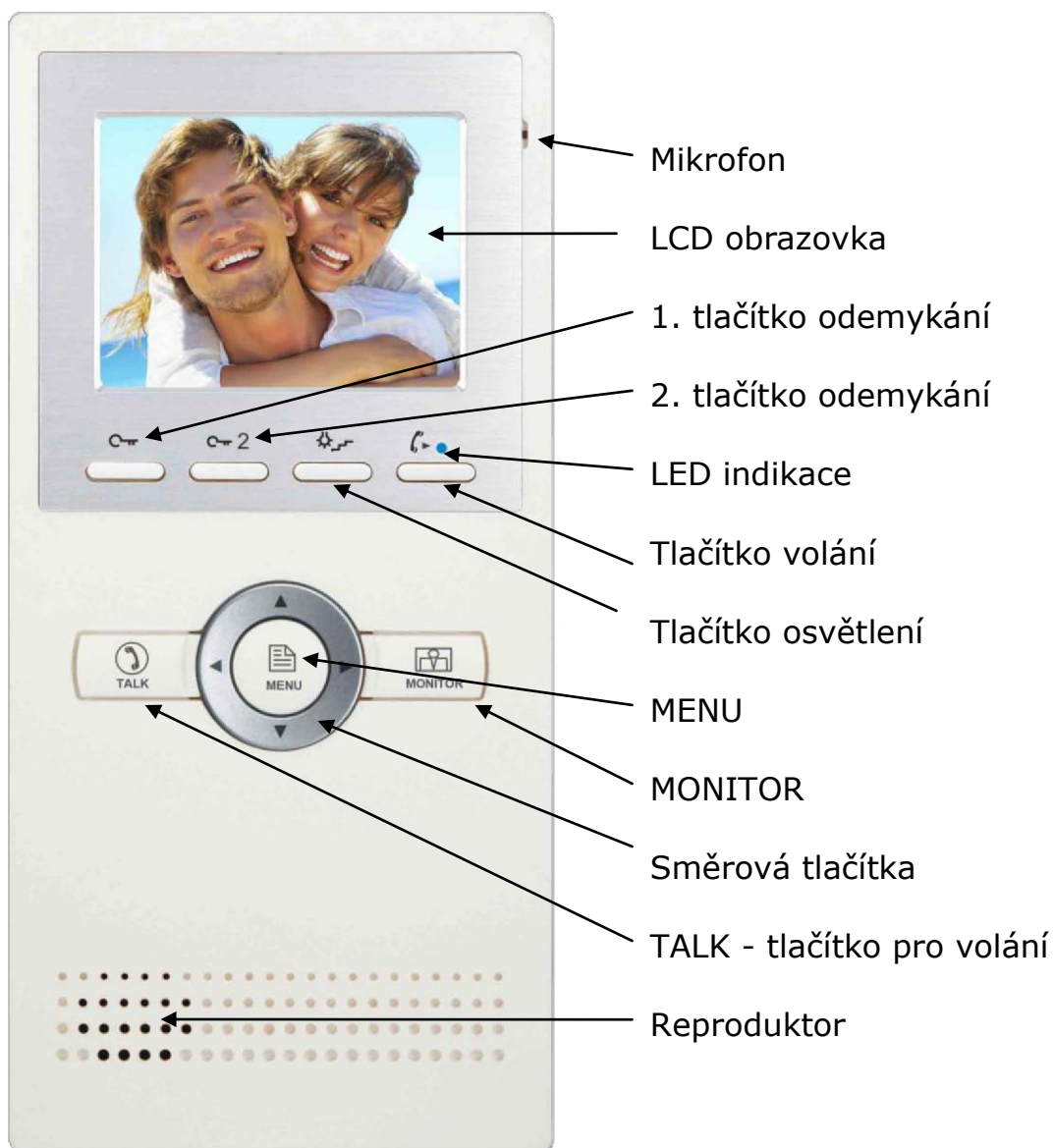

Obsluha a nastavení monitoru

1) *Komunikace s návštěvou*

- při stisku tlačítka zvonku na domovním telefonu začne montor zvonit a zobrazí obraz návštěvníka po dobu až 90sekund
- stiskněte „TALK“ pro zahájení komunikace
- opakované stisknutí „TALK“ ukončí komunikaci

2) *Otevření dveřního zámku* - během komunikace s návštěvou stiskněte „UNLOCK“ pro odemknutí dveřního zámku

3) *Monitorování situace před dveřmi*

- stiskněte tlačítko „MONITOR“
- na LCD monitoru se objeví symbol křížového ovladače šipek
- jednotlivými šipkami přepínáte případně nainstalované další kamery v systému
- opětovným stiskem „MONITOR“ ukončíte náhled na kamery

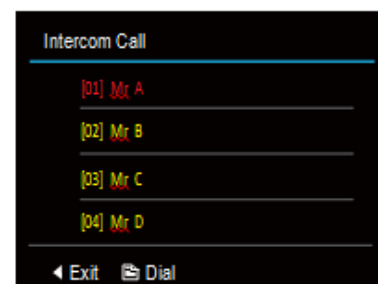
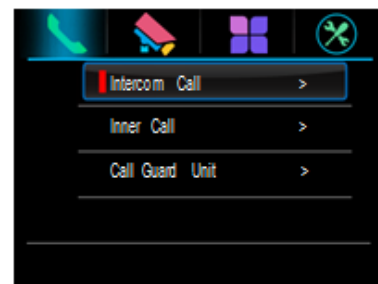

4) Interkom – k dispozici jsou 3 různá interkom volání (ikona sluchátka)

- a) interkom mezi monitory v jednom bytě
 - max. 4 monitory v bytě se stejným ID, připojují se na stejnou 2-drátovou sběrnici
- b) interkom mezi byty - monitor má jmenný seznam, je možné zvolit účastníka
- c) interkom na recepci - jeden z monitorů může být nastaven jako recepce (ostraha), jeho volba se ve jmenném seznamu objevuje na zvláštním místě, jinak shodné jako volání interkomem mezi byty

Ovládání:

- stiskněte „CALL“ tlačítko pro vstup do menu interního volání
- uživatelé mohou komunikovat mezi sebou pomocí monitorů, šipkami vyberte „intercom call“ potom vyberte jméno ze seznamu
- „inner call“ slouží pro volání mezi monitory instalované v jednom bytě
- pomocí „direct dial guard unit“ voláte na monitor recepce nebo ostrahy

5) Monitorovací funkce

Pokud je monitor v pohotovostním režimu, stiskem tlačítka MENU a tlačítka pro pohyb vyberte položku monitorování (ikona kamery )

- a) „monitor“ funkce monitorování
- b) „monitor doors“ poskytuje náhled na dveřní stanice
- c) „monitor cameras“ umožní náhled na připojené kamery v systému
- d) „monitor time“ definuje délku náhledů



6) Přidané funkce

Pokud je monitor v pohotovostním režimu, stiskem MENU a tlačítka pro pohyb vyberte položku přidaných funkcí (ikona čtyřlístku)

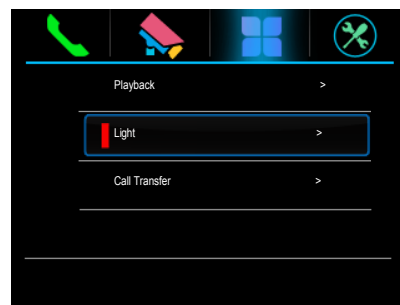

- a) „playback“ umožní přehrát záznamy z modulu SC6V
- b) „light“ pro možnost sepnout osvětlení schodiště apod. systémovým modulem
- c) „call transfer“ pro předání hovoru na telefon PSTN/GSM, v nastavení zadáváte číslo, kam se bude hovor z dveřní stanice směřovat a za jakých podmínek:
 - „don't transfer“ nebude předávat
 - „no answer“ předá po 30s pokud nevyzvedne bytový monitor
 - „simultánně“ předá hovor ihned, bytový monitor může takovou komunikaci převzít zpět

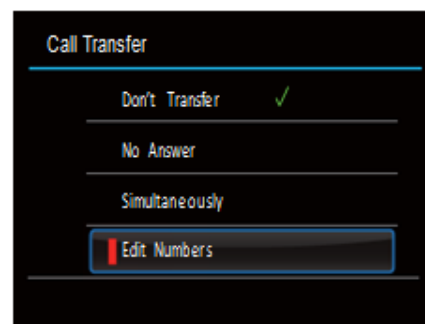
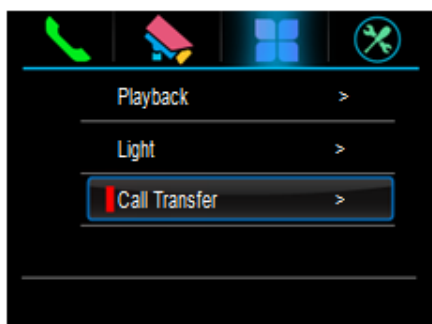

7) Nastavení zobrazení a hlasitosti

Během komunikace stiskněte MENU, zobrazí se volby „Adjust Menu“ pro nastavení jasu LCD, hlasitosti zvonění a reproduktoru. Změny se projeví ihned.

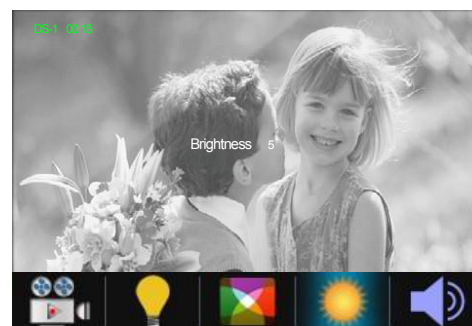

8) Nastavení parametrů monitoru

- a) V MENU vyberte pod ikonou nastavení položku „about“, potom podržte po dobu 3s tlačítko UNLOCK, nyní můžete změnit adresu monitoru:



Volbu potvrďte tlačítkem MENU.

- b) Aby mohl monitor v systému figurovat jako recepční/ostraha, je nutné ho pro tuto funkci aktivovat kódem „8004“, kód „8005“ tuto funkci deaktivuje.
- c) V jedné bytové jednotce lze provozovat až 4 monitory současně (1x master+3x slave); funkce monitorů přiřadte kódem:
- 8000 pro master (řídící)
 - 8001, 8002, 8003 pro slave (řízené)
 - 8006 kód aktivuje zobrazení při zvonění na všech monitorech
- d) Ovládání zámku dveří lze provozovat v režimech:
- 8010 kód pro aktivaci/sepnutí kontaktů ovládacího napětí
 - 8011 kód pro deaktivaci/rozepnutí kontaktů ovládacího
 - 8021~8029 kódy pro délku ovládání 1~9sekund

9) Tovární nastavení

V MENU vyberte ikonu pro uživatelské nastavení , „user setup“ a „restore“, potvrzením vymažete monitor do továrních hodnot.

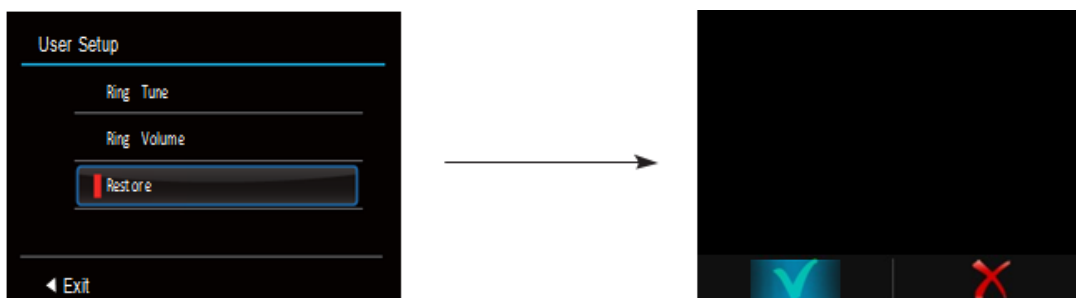





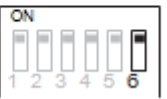



















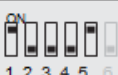



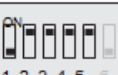

Nastavení DIP přepínačů – blok 6 přepínačů

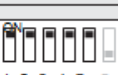
- DIP 1~5 definuje adresu monitoru, která musí být v systému unikátní.
- DIP 6 slouží pro impedanční terminaci v systému:

| Terminace | Volba | Terminace | Volba |
|---|------------------------------------|---|----------------------------------|
|  | Monitor není na konci vedení |  | Monitor je na konci vedení |

- Pokud je instalováno více monitorů v jedné bytové jednotce, monitory sdílí jednu adresu (uživatelský kód), řídicí „master“ jednotka se definuje v nastavení monitorů (kap.8, bod c):

| Nastavení | Uživ.kód | Nastavení | Uživ.kód | Nastavení | Uživ.kód |
|---|----------|---|----------|---|----------|
|  | Code=1 |  | Code=12 |  | Code=23 |
|  | Code=2 |  | Code=13 |  | Code=24 |
|  | Code=3 |  | Code=14 |  | Code=25 |
|  | Code=4 |  | Code=15 |  | Code=26 |
|  | Code=5 |  | Code=16 |  | Code=27 |
|  | Code=6 |  | Code=17 |  | Code=28 |
|  | Code=7 |  | Code=18 |  | Code=29 |
|  | Code=8 |  | Code=19 |  | Code=30 |
|  | Code=9 |  | Code=20 |  | Code=31 |
|  | Code=10 |  | Code=21 |  | Code=32 |
|  | Code=11 |  | Code=22 | | |